











OPCIONES DEL MENÚ DE

Para más información acerca del BioFace, refiérase a la sección de descargas de nuestra página web.

BioFACE

www.BioTrackSoftware.com

Para acceder al menú del dispositivo oprima el botón  en la pantalla táctil.

- 1)  Gest. Usr: Permite agregar, modificar o borrar empleados.
- 2)  Com:
 - TCP/IP: Configura los parámetros para conexión por red TCP/IP.
 - RS232/RS485: Configura los parámetros para conexión serial por RS232/RS485.
 - Sal.Wiegand: Configura parámetros Wiegand.
- 3)  Sistema:
 - General: Parámetros generales como fecha, hora, volumen, etc.
 - Display: Parámetros sobre la forma de ver los datos en la pantalla.
 - Huella: Parámetros sobre el algoritmo de verificación de huellas digitales.
 - Rostro: Parámetros sobre el algoritmo de verificación facial.
 - Conf.Fich: Parámetros sobre el manejo de los registros de marca.
 - Actuali: Aplica una actualización del dispositivo provista por el fabricante.
- 4)  Ge. Datos: Permite borrar marcas, administradores e imágenes.
- 5)  Car. Desc: Descarga empleados y marcas a la llave USB o sube empleados, fotos de usuarios o imágenes personalizadas desde una llave USB.
- 6)  Teclado: Permite configurar teclas rápidas para algunas funciones.
- 7)  Auto Test: Prueba los diferentes componentes del dispositivo.
- 8)  Cálculo: Permite calibrar la pantalla táctil.
- 9)  Timbre: Permite configurar timbres para anuncios de cambios de turnos.
- 10)  Acceso: Configura las opciones de control de acceso para apertura de puertas.

GUIA RÁPIDA DE INSTALACIÓN DE BioFACE

Para más información acerca del BioFace, refiérase a la sección de descargas de nuestra página web.

1) Entorno para la instalación: (Recomendación del lugar)

La instalación del **BioFace** se debe realizar en lugares cerrados, alejado de las ventanas 3 metros (10 pies) y alejado de bombillos 2 metros (6.5 pies). Preferiblemente la intensidad de la luz debe estar entre 0 a 800 lux. (La iluminación promedio de una oficina es de 400 lux)

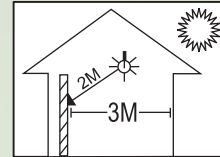
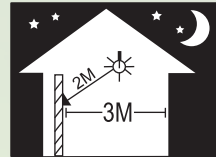

Lugares NO recomendados:

Luz solar en Exteriores

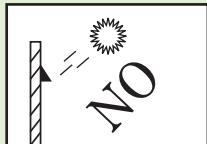

Luz solar a través de ventanas

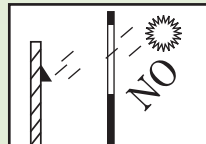

Luz solar indirecta a través de ventanas

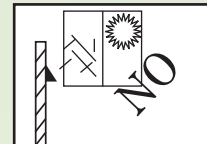

Muy cerca de bombillos

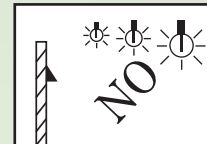

2) Pasos para la instalación:

Paso # 1: Fije la plantilla de papel en la pared y perfore los tres agujeros que están marcados con círculos. Se recomienda ubicar la plantilla a 1.2 metros del suelo (4 pies), asumiendo que la altura promedio de sus usuarios es 1.5m a 1.85m (5-6 pies).

Paso # 2: Fije la base metálica a la pared ubicando los tornillos en los círculos previamente señalados.

Paso # 3: Luego cuelgue el **BioFace** en la base metálica (primero la parte de arriba). Por último asegure el **BioFace** con un tornillo en la parte inferior.

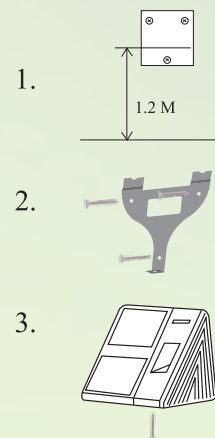

3) Distancia de acercamiento recomendada del BioFace:

Para usuarios de entre 1.5 m a 1.85 m (5-6 pies) se recomienda que se ubiquen a unos 0.5 metros (2 pies) de la pared. El dispositivo se debe ubicar a 1.2m (4 pies) del suelo.

Cuando se observe la imagen en la pantalla del **BioFace**, debe alejarse si la imagen es muy brillante. En caso de que la imagen sea muy oscura, debe acercarse.

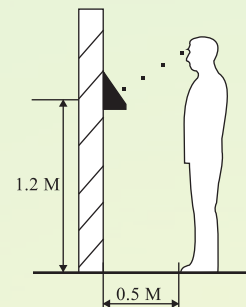

4) Expresiones faciales y postura mientras se utiliza el BioFace:



Expresión facial recomendada y expresiones **NO** recomendadas.

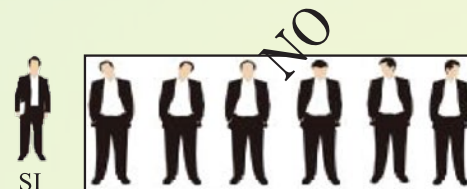

Postura recomendada y posturas **NO** recomendadas.

Nota: Durante el registro y verificación, mantener una expresión facial relajada y una postura recta.

5) Registro - Expresión Facial:

Durante el registro, posicione su cabeza de tal manera que su cara aparezca en el centro de la pantalla del **BioFace**. El **Bioface** le indicará la forma de mover su cabeza mediante señales audibles.

Siga las indicaciones del audio y mueva su cabeza suavemente a la izquierda y luego a la derecha. Luego suavemente hacia abajo y hacia arriba, y así sucesivamente. La variedad de ángulos de su cabeza le ayudará al **BioFace** a reconocer su cara cuando haga la verificación.



6) Registro y verificación :

Recomendada: Cuando se registra un usuario y luego se verifican esos usuarios, es importante que los mismos mantengan la postura a la misma distancia y ángulo del **BioFace** que usaron en ambos procesos.

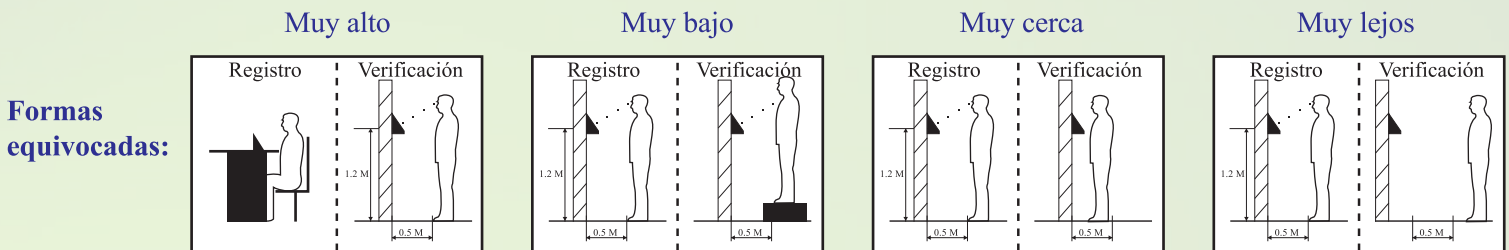
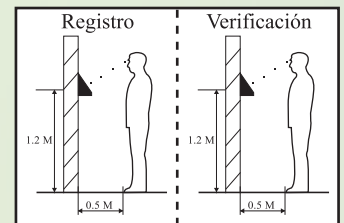

7) Cambio entre reconocimiento facial y huella digital:

Si la pantalla del **BioFace** muestra una cara, significa que está en modo de reconocimiento facial. Si la pantalla del **Bioface** muestra una huella digital, significa que se encuentra en modo de identificación de huella digital.

Utilice los botones en la pantalla digital del **BioFace** (o las teclas de acceso directo) para cambiar de identificación facial a huellas digitales. Por defecto la tecla para cambiar de modo entre cara y huella es F6.

8) Autenticación grupal:

BioFace posee por defecto la Verificación Facial. Durante el registro de caras, **BioFace** asignará el Grupo #1 a los primeros 100 usuarios. Si desea cambiar el número de grupo, presione el botón MENU -> Usuario -> [Agregar] o [Editar], luego modifique el número de grupo. Solamente 100 usuarios pueden estar en el Grupo #1 y 50 usuarios en los grupos siguientes.

En la pantalla de verificación facial, el número de grupo actual será mostrado y los usuarios en ese grupo pueden identificarse con el reconocimiento facial, sin necesidad de ingresar su código de usuario.

Cuando los usuarios de otros grupos quieren identificarse, deben ingresar primero el número de grupo. El **BioFace** se mantiene con el más reciente número de grupo ingresado. Las teclas de acceso directo pueden utilizarse para la selección de grupos. Use las teclas [F1] a [F5] para cambiar a los Grupos #1 a #5 respectivamente.

GUÍA RÁPIDA DE INSTALACIÓN PARA CONTROL DE ACCESO

Para más información refiérase a la sección de descargas de nuestra página web.

www.BioTrackSoftware.com

1 Esquema general de la conexión

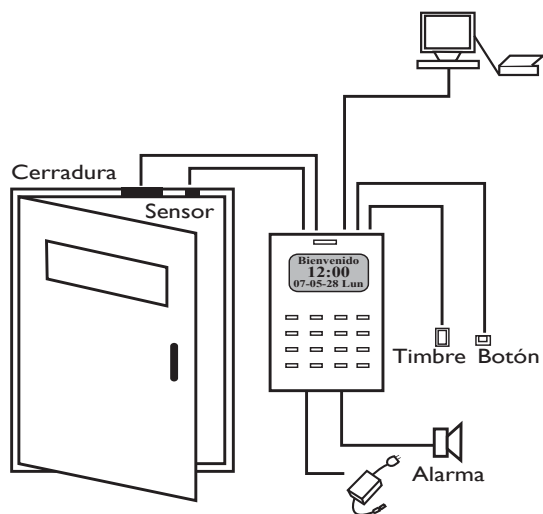

2 Conexión con la computadora

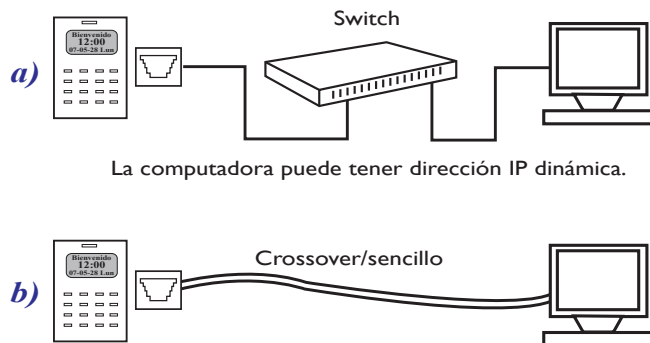

La computadora puede tener dirección IP dinámica.

La computadora debe tener dirección IP fija, ejemplo: 192.168.1.100
El dispositivo debe tener dirección IP en el mismo rango, ejemplo: 192.168.1.201

3 Conexión de la cerradura

a) Cerraduras Fail Safe: Ejemplo: Electromagnéticas y Picaportes

Usando una fuente 12V/3A:

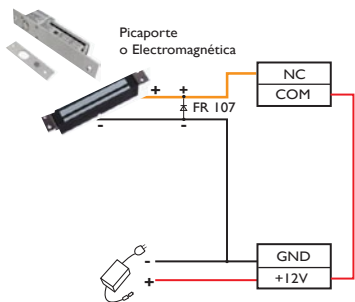

Usando dos fuentes 12V/1.5A:

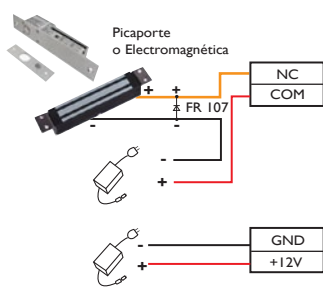

b) Cerraduras Fail Secure: Ejemplo: Recibidores Eléctricos Normalmente Abiertos

Usando 1 fuente 12V/3A:

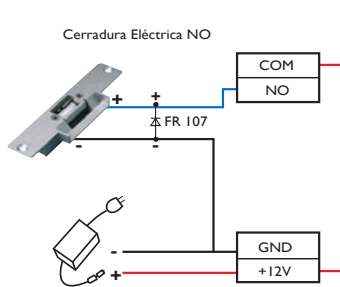

Usando 2 fuentes 12V/1.5A:

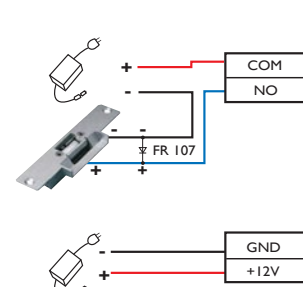

Importante: La longitud del cable entre el dispositivo y la fuente de poder debe ser menor a 3 metros.

4 Conexión de otros accesorios

Botón



Sensor

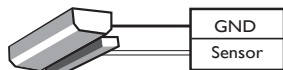

Alarma

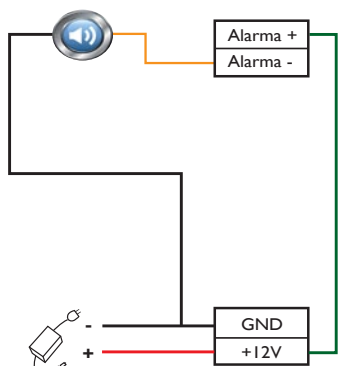

Timbre

